

07

防爆構造携帯電灯

Explosion-proof portable electric light

防爆型携帯電灯

Exeib I CT4

IP66

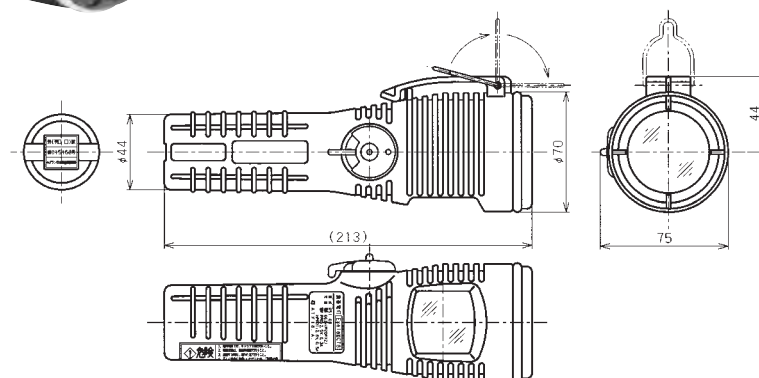

IEC保護等級IP66で、雨中の点検作業にもまったく問題ありません。前面の高輝度ハロゲンランプに加え、側面に広範囲を照らす事の出来るサイドランプを装備した、ツインライト切り替え式となっております。前面リング部に蛍光樹脂を使っている為、暗闇の中でもすぐに発見出来ます。

becomes In IEC protective class IP66, because the fluorescent resin is used in the front ring section which equipped the side lamp which can do, to illuminate wide scope on the side, and completely in addition to the front high brightness halogen lamp which is not problem in inspection job in the rain, is twin light/write change system, you can discover directly in the darkness.

- 電池交換は付属の専用工具を使い、非危険場所で行ってください。
Please do a battery exchange at non-dangerous location using a special tool.
- ゾーン0ではご使用できません。
In Zone 0 can not use.

■組み込み可能な電池の種類 The type of battery that can be incorporated

型式 Type	光源 Illuminant	適合電池 Conformity battery	付属品 Accessory	重量(kg) Weight	型式検定合格番号 Certificate of number
95100 (ツインライト) 95100 (Twin Light)	ハロゲン球 白熱球 Halogen spherical white ball	単1乾電池2ヶ 2 dry cell of 1 (アルカリ) 別売	工具・白熱球各1ヶ Tool 1 spherical white ball	0.5 (電池込み) 0.5 (Battery includes it)	第TC16837